

### 3. Гарантийные обязательства

3.1 Транспортировать упакованные изделия допускается любым видом транспорта в крытых транспортных средствах, в соответствии с правилами перевозок, действующими на данном виде транспорта.

3.2 Транспортирование изделий в части воздействия климатических факторов внешней среды по группе условий хранения 6 (ОЖ2) по ГОСТ 15150 в части воздействия механических факторов по группе условий транспортирования С по ГОСТ 23216.

3.3 Хранение изделий в части воздействия климатических факторов 2 (С) по ГОСТ 15150.

### 4. Гарантийные обязательства

4.1. Гарантийный срок эксплуатации изделия с момента изготовления при соблюдении потребителем условий эксплуатации, транспортирования, хранения и монтажа, лет: **2**

4.2. Гарантийный срок хранения, при условии соблюдения условий хранения не более, лет: **2**

### 5. Свидетельство о приёмке

5.1. Изделия изготовлены и приняты в соответствии:

**КД ЗЭТА.034.058.000**

и обязательными требованиями конструкторской документации и признаны годными для эксплуатации.

5.2. Сертификат соответствия №: **РОССТУ.31621.04ПШН4.ОС.05.С000**

Срок действия сертификата по: **13.05.2028**

**ТНВЭД: 7326909807**

**ОКПД2: 27.33.13.130**

### Кабельные вводы ВК1-НС

КД ЗЭТА.034.058.000

### ПАСПОРТ

ЗЭТА.034.058.000 ПС

### 1. Назначение

1.1 Кабельные вводы ВК1-НС предназначены для обеспечения безопасного ввода и фиксации небронированного кабеля круглого сечения в оболочку электротехнического устройства, с обеспечением степени защиты IP66/67/68 в условиях эксплуатации при температурах от -60 градусов до +180 градусов по Цельсию.



## 2. Основные сведения и технические характеристики

2.1. Пример записи кабельных вводов при их заказе:

Кабельный ввод из нержавеющей стали типа ВК1-НС с метрической резьбой М25, климатическим исполнением В 1,5, степенью защиты IP66/IP67/IP68 для кабеля диаметром от 10 до 16 мм:

Кабельный ввод ВК1-НС-М25-16-Л8 В 1,5 /P66//P67//P68.

2.2. Технические характеристики:

2.2.1. Основные характеристики вводов ВК1-НС указаны на Рисунке 1 и в Таблице 1.

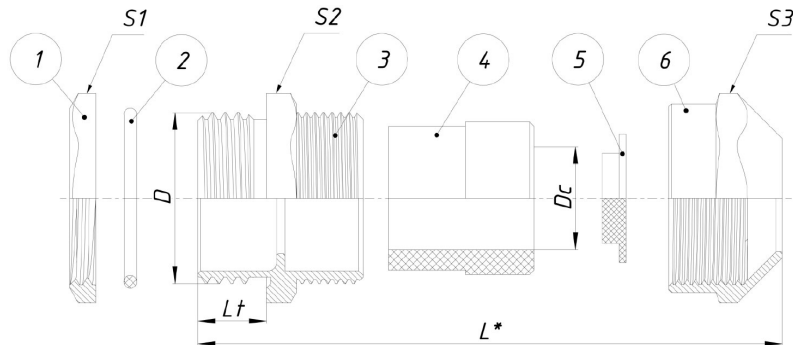

\*Общая длина изделия в сборе - справочный размер.

Таблица 1

Артикул	Наименование кабельного ввода	Тип и размер резьбы D	Диапазон наружного диаметра кабеля Dc, мм	Размеры под ключ S1/S2/S3	Длина резьбы Lt / общая длина L*, мм	Диапазон диаметров установочного безрезьбового отверстия в оболочке оборудования, мм
zeta34058	ВК1-НС-М12-8-Л7	M12x1,5	4-8	14/17/17	7/26	12,2 - 12,7
zeta34059	ВК1-НС-М16-8-Л7	M16x1,5	4-8	18/18/17	7/26	16,2 - 16,7
zeta34060	ВК1-НС-М20-12-Л8	M20x1,5	6-12	22/22/22	8/30	20,2 - 20,7
zeta34061	ВК1-НС-М25-16-Л8	M25x1,5	10-16	27/27/27	8/33,4	25,2 - 25,7
zeta34062	ВК1-НС-М32-22-Л9	M32x1,5	15-22	35/35/35	9/38,3	32,2 - 32,7

2.2.2. Степень защиты: IP66/IP67/IP68 по ГОСТ 14254-2015;

2.2.3. Вид климатического исполнения: В 1,5 по ГОСТ 15150-69;

2.2.4. Температура эксплуатации: от - 60° до +180°С;

2.2.5. Материал корпуса: Нержавеющая сталь;

2.2.6. Материал уплотнения: Силикон.

2.1. Состав изделия в соответствии с Рисунком 1:

- гайка плоская (1) - 1 шт.;
- уплотнение тороидальное (2) - 1 шт.;
- корпус (3) - 1 шт.;
- уплотнительная втулка (4) - 1 шт.;
- заглушка (5) - 1 шт.;
- накидная гайка (6) - 1 шт.

2.2. Приёмка.

2.4.1. Проверка основных геометрических параметров вводов ВК1-НС на соответствие Таблице 1 производится путём измерения.

2.4.2. Оценка поверхностей изделия проводится визуально. Не допускаются следующие дефекты:

- На поверхностях металлических деталей - забоины, трещины, заусенцы, рваные и острые кромки, следы коррозии;
- На поверхностях резиновых деталей - раковины, пузыри и следы расслаивания.

2.3. Указания по монтажу и эксплуатации:

- При монтаже кабельного ввода необходимо руководствоваться температурой монтажа кабеля. Монтировать ввод при температуре окружающей среды ниже -20°С не рекомендуется. Если монтаж кабельного ввода производился при отрицательной температуре, то рекомендуется при наступлении положительной температуры проверить момент затяжки кабельного ввода и, при необходимости, ст. дозатянуть.
  - Снимите с ввода ВК1-НС плоскую гайку (поз.1).
  - Установите ввод ВК1-НС в отверстие корпуса устройства с наружной стороны. Уплотнение (поз.2) должно оставаться между фланцем корпуса (поз.3) кабельного ввода и корпусом устройства.
  - Накрутите гайку (поз.1) с внутренней стороны руками и произведите окончательную затяжку при помощи инструмента до плотного прилегания гайки к стенке корпуса.
  - Перед протяжкой кабеля необходимо удалить заглушку (поз.5) предварительно скрутив накидную гайку (поз.6).
  - Накрутите накидную гайку (поз.6) на один полный оборот на корпус (поз.3), затем введите кабель сквозь ввод в корпус электрооборудования и выполните электромонтаж.
  - Закрутите накидную гайку (поз.6) вручную до возрастания сопротивления усилию затягивания. Затем, при необходимости, используя ключ, произведите закручивание гайки до плотного охвата оболочки кабеля уплотнительной втулкой (поз.4).
  - Рекомендуемый момент затяжки накидной гайки (поз.6) ввода ВК1-НС равен диаметру вводимого кабеля в Н\*м.
  - Потяните аккуратно кабель, чтобы удостовериться в том, что он достаточно уплотнён, то есть не движется вдоль своей оси. Если имеется движение, проверните с помощью ключа накидную гайку (поз.6) еще на четверть оборота и снова проверьте. Процедуру повторяйте до тех пор, пока не достигнете достаточного уплотнения кабеля.
  - При затяжке необходимо контролировать состояние уплотнительной втулки (поз.4) - она должна равномерно, без деформаций и щелей, охватывать оболочку кабеля.
  - В процессе эксплуатации не допускаются продольные и изгибающие тянущие усилия на участке прохода кабеля через кабельный ввод.
- Внимание: чрезмерная затяжка гаек может привести к разрушению составных деталей и выходу из строя изделия. • В процессе эксплуатации рекомендуется проверять плотность установки ввода ВК1-НС и уплотнение кабеля один раз в 3 месяца.